

Súlykaros „tilting” típusú visszacsapószelep EN 558 Series 14 PN10/16/25, DN 100 – DN1200

Modell: CHV-CW(HD)-D

Általános jellemzők

- Vízszintes és függőleges beépítésre egyaránt alkalmas
- Áramlásvezérelt dupla excentrikus tárcsás kialakítás
- A tárcsa nagyon gyorsan reagál, még nagyon alacsony áramlásnál is kinyílik
- A visszacsapószelep nyitási és zárási sebességének beállítása a kezelő által hidraulikus csillapító tartozékkal
- Polírozott, rozsdamentes acélból készült hegesztett ülék
- Gömbgrafitos öntvény szelepeknél - fúziós kötésű epoxi bevonatú belső és külső bevonategységek, amelyekkel nagy igénybevételű korrózióvédelem valósítható meg
- EN 1074-1 and 3; EN 16767 szerinti kialakítás
- Beépítési hossz: EN 558 14-es alapszéria
- Karimák: DI (gömbgrafitos öntvény) EN1092-2 PN10/16/25
- Karimák: CS,SS, (acélöntvény és rozsdamentes acél) EN1092-1 PN10/16/25
- Karimák: NAB (Bronz-alumínium öntvény) EN1092-3 PN10/16/25
- A termék színe: kék RAL 5005
- Alkalmazási tartomány: 0 °C – 60 °C

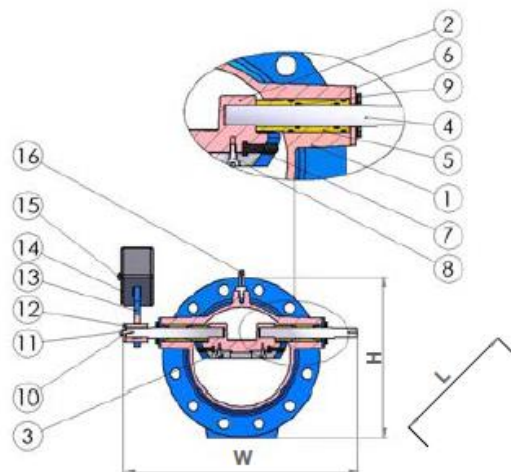
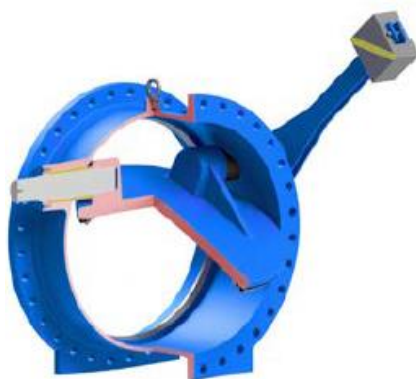

Változatok

- Hidraulikus csillapító nem alaptartozék, kérésre
- Végálláskapcsoló tartozék scada kommunikációhoz, kérésre
- Kétoldalas kar és ellensúly, kérésre

Anyagminőségek

No	Alkatrészek	Anyagtípus	Anyagminőség
1	Ház	Gömbgrafitos öntvény	EN-GJS-400-15 (5.3106) EN 1563
		Acélöntvény	GP240GH (1.0619) EN 10213
		Rozsdamentes acél	X5CrNi18-10 (1.4301) EN 10088-3
		Alumínium-bronz öntvény	CuAl10Ni5Fe4 (CW307G) EN 12165
2	Zárótányér	Gömbgrafitos öntvény	EN-GJS-400-15 (5.3106) EN 1563
		Acélöntvény	GP240GH (1.0619) EN 10213
		Rozsdamentes acél	X5CrNi18-10 (1.4301) EN 10088-3
		Alumínium-bronz öntvény	CuAl10Ni5Fe4 (CW307G) EN 12165
3	Rögzítőgyűrű	Rozsdamentes acél	X5CrNi18-10 (1.4301) EN10088-3
			X5CrNiMo17-12-2 (1.4401) EN 10088-3
		Acélöntvény	S235JR (1.0038) EN 10025-2
4	Orsó	Rozsdamentes acél	X20Cr13 (1.4021) EN 10088-3
		Rozsdamentes acél	X5CrNi18-10 (1.4301) / X5CrNiMo17-12-2 (1.4401) EN 10088
		Alumínium-bronz öntvény	CuAl10Ni5Fe4 (CW307G) EN 12165
5	Csapágyazás	Bronz	CuSn5Zn5Pb5-C (CC491K) EN 1982
		Bronz	CuZn36Pb2As (CW602N) EN 12164
		Rozsdamentes acél	X5CrNi18-10 (1.4301) / X5CrNiMo17-12-2 (1.4401) EN 10088
		Alumínium-bronz öntvény	CuAl10Ni5Fe4 (CW307G) EN 12165
6	Orsóborítás	Gömbgrafitos öntvény	EN-GJS-400-15 (5.3106) EN 1563
		Acélöntvény	GP240GH (1.0619) EN 10213
		Rozsdamentes acél	X5CrNi18-10 (1.4301) EN 10088-3
		Alumínium-bronz öntvény	CuAl10Ni5Fe4 (CW307G) EN 12165
7	Tömítő gyűrű	Gumi	EPDM / NBR* EN 681-1
8	Csavar	Rozsdamentes acél	X5CrNi18-10 A2 (1.4301) EN ISO 3506-1 EN ISO 4014 8.8 (DIN 931 A2/A4)
9	O-gyűrű	Gumi	EPDM EN 681-1 / NBR EN 681-1
10	Alátét	Rozsdamentes acél	X5CrNi18-10 A2 (1.4301) EN ISO 3506-1 EN ISO 4014 8.8 (DIN 931 A2/A4)
11	Csavar	Rozsdamentes acél	X5CrNi18-10 A2 (1.4301) EN ISO 3506-1 EN ISO 4014 8.8 (DIN 931 A2/A4)
12	Súlykar borítás	Gömbgrafitos öntvény	EN-GJS-400-15 (5.3106) EN 1563
13	Súlykar	Acél	S235JR (1.0038) EN 10025-2
14	Súly	Öntöttvas	EN-GJL-250 (EN-JL1040) EN 1561
15	Csavar	Rozsdamentes acél	X5CrNi18-10 A2 (1.4301) EN ISO 3506-1 EN ISO 4014 8.8 (DIN 931 A2/A4)
16	Emelőszem	Acél cink galvanizált	C15E (1.1141) EN 10084 galvanizált cink EN ISO 3266 (DIN 580 C 15E)

Beépítési méretek

Size	L	D			D1			D2			b			n-ød			H	W
		PN10	PN16	PN25	PN10	PN16	PN25	PN10	PN16	PN25	PN10	PN16	PN25	PN10	PN16	PN25		
DN100	190	220	220	235	180	180	190	156	156	156	19	19	19	8-Ø19	8-Ø19	8-Ø23	225	380
DN125	200	250	250	270	210	210	220	184	184	184	19	19	19	8-Ø19	8-Ø19	8-Ø28	255	415
DN150	210	285	285	300	240	240	250	211	211	211	19	19	20	8-Ø23	8-Ø23	8-Ø28	290	465
DN200	230	340	340	360	295	295	310	266	266	274	20	20	22	8-Ø23	12-Ø23	12-Ø28	345	515
DN250	250	395	405	425	350	355	370	319	319	330	22	22	24.5	12-Ø23	12-Ø28	12-Ø31	410	630
DN300	270	445	460	485	400	410	430	370	370	389	24.5	24.5	27.5	12-Ø23	12-Ø28	16-Ø31	465	650
DN350	290	505	520	555	460	470	490	429	429	448	24.5	26.5	28	16-Ø23	16-Ø28	16-Ø34	525	795
DN400	310	565	580	620	515	525	550	480	480	503	24.5	28	30	16-Ø28	16-Ø31	16-Ø37	585	840
DN450	330	615	640	670	565	585	600	530	548	548	25.5	30	34.5	20-Ø28	20-Ø31	20-Ø37	645	910
DN500	350	670	715	730	620	650	660	562	609	609	26.5	31.5	36.5	20-Ø28	20-Ø34	20-Ø37	720	1000
DN600	390	780	840	845	725	770	770	682	720	720	30	36	42	20-Ø31	20-Ø37	20-Ø41	845	1150
DN700	430	895	910	960	840	840	875	794	794	820	32.5	39.5	46.5	24-Ø31	24-Ø37	24-Ø44	915	1350
DN800	470	1015	1025	1085	950	950	990	901	901	928	35	43	51	24-Ø34	24-Ø41	24-Ø50	1030	1440
DN900	510	1115	1125	1185	1050	1050	1090	1001	1001	1028	37.5	46.5	55.5	28-Ø34	28-Ø41	28-Ø50	1130	1580
DN1000	550	1230	1255	1320	1160	1170	1210	1112	1112	1140	40	50	60	28-Ø37	28-Ø44	28-Ø57	1260	1730
DN1200	630	1455	1485	1530	1380	1390	1420	1328	1328	1350	45	57	69	32-Ø41	32-Ø50	32-Ø57	1490	1912